

REVISIÓN OCTUBRE 2020



Manual de Identidad Corporativa

Aguas Antofagasta Grupo EPM

REVISIÓN OCTUBRE 2020

Imagen Corporativa

El manual de identidad corporativa es un documento de carácter normativo que presenta, describe y explica los signos que definen y divulgan la identidad corporativa de Aguas Antofagasta Grupo EPM.

El objetivo del manual es velar por la coherencia de la marca a lo largo del tiempo. Este debe ser consultado por todos aquellos profesionales que tengan la responsabilidad de aplicar la imagen de Aguas Antofagasta Grupo EPM.

Las piezas no definidas en este manual se realizarán respetando los criterios generales y el estilo marcado por éste.

A large, solid blue shape that starts as a flat top edge and curves downwards into a wide, shallow U-shape, resembling a stylized wave or a decorative header element.

La Marca

LA MARCA Y SUS PARTES



LA MARCA Y SUS COLORES

Colores Pantone

Los colores Pantone se utilizan para la confección precisa de colores en sistema como la serigrafía, impresión offset, sublimación de tinta y transferencia. Como referencia de color para otras áreas como la construcción de piezas corporativas, señaléticas, fabricación de vestimentas, equipos, etc.



Pantone 286 C



Pantone 363 C



Pantone 298 C



Pantone 152 C



Pantone 382 C



Pantone 129 C



Pantone COOL GRAY 11 C



Pantone COOL GRAY 11 C 50%



Grupo·epm

LA MARCA Y SUS COLORES

Colores de cuatricromia

Los colores de mezcla cromática se utilizan en el proceso de reproducción como la impresión offset a través de la cuatricromía que es la superposición de 4 tintas transparentes CYAN, MAGENTA, AMARILLO Y NEGRO que permiten la reproducción de millones de colores.



Grupo·epm

LA MARCA Y SUS COLORES

Colores RGB

Los colores RGB son utilizados por cualquier medio de proyección visual como fuente. Son colores producidos por emisión de luz como los televisores, cine, proyectores y pantallas computacionales.



R 0 / G 51 / B 170



R 51 / G 139 / B 38



R 87 / G 180 / B 223



R 216 / G 115 / B 0



R 185 / G 211 / B 5



R 236 / G 206 / B 61



R 87 / G 87 / B 86



R 198 / G 198 / B 198



Grupo·epm

LA MARCA Y SUS COLORES

Colores RGB - HTML

Los colores RGB -HTML, son utilizados para la correcta visualización de la marca en los sitios web.



0033AA



338B26



57B4DF



D87300



B9D305



ECCE3D



6d6f71



bcbdbf



Grupo·epm

Logotipo negro sobre fondo blanco, blanco sobre fondo negro y a un color



Grupo·epm

Versión blanco y negro positivo



Versión blanco y negro negativo

Logotipo sobre fondos de color

El logo siempre debe ir en blanco cuando se aplique sobre un fondo de color, con esto se genera legibilidad por medio del uso de un alto contraste.

Algunos ejemplos



Pantone 286 C



Pantone 363 C



Pantone 382 C



Pantone 298 C



Pantone 152 C



Pantone 129 C

Está prohibido aplicar el logotipo a color sobre fondos donde pierda legibilidad por la falta de contraste.



CONSTRUCCIÓN DE LA MARCA

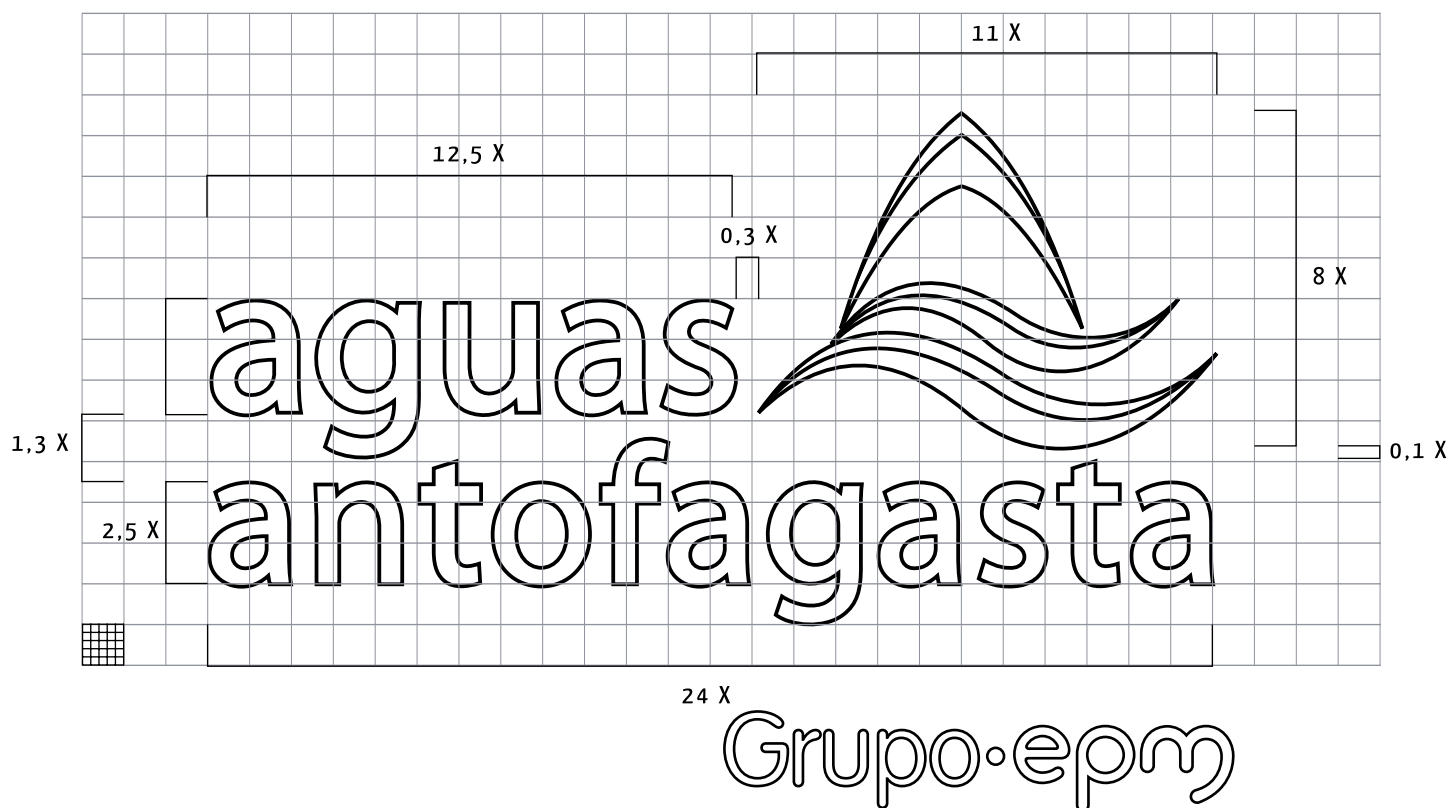

ZONA DE PROTECCIÓN MÍNIMA

Zona de protección es el área que rodea a la marca dentro de la cual no puede incluirse otro elemento.



REDUCCIÓN MÍNIMA DE LA MARCA

El tamaño mínimo de reducción es de 2 cm de largo x 1 cm de alto.

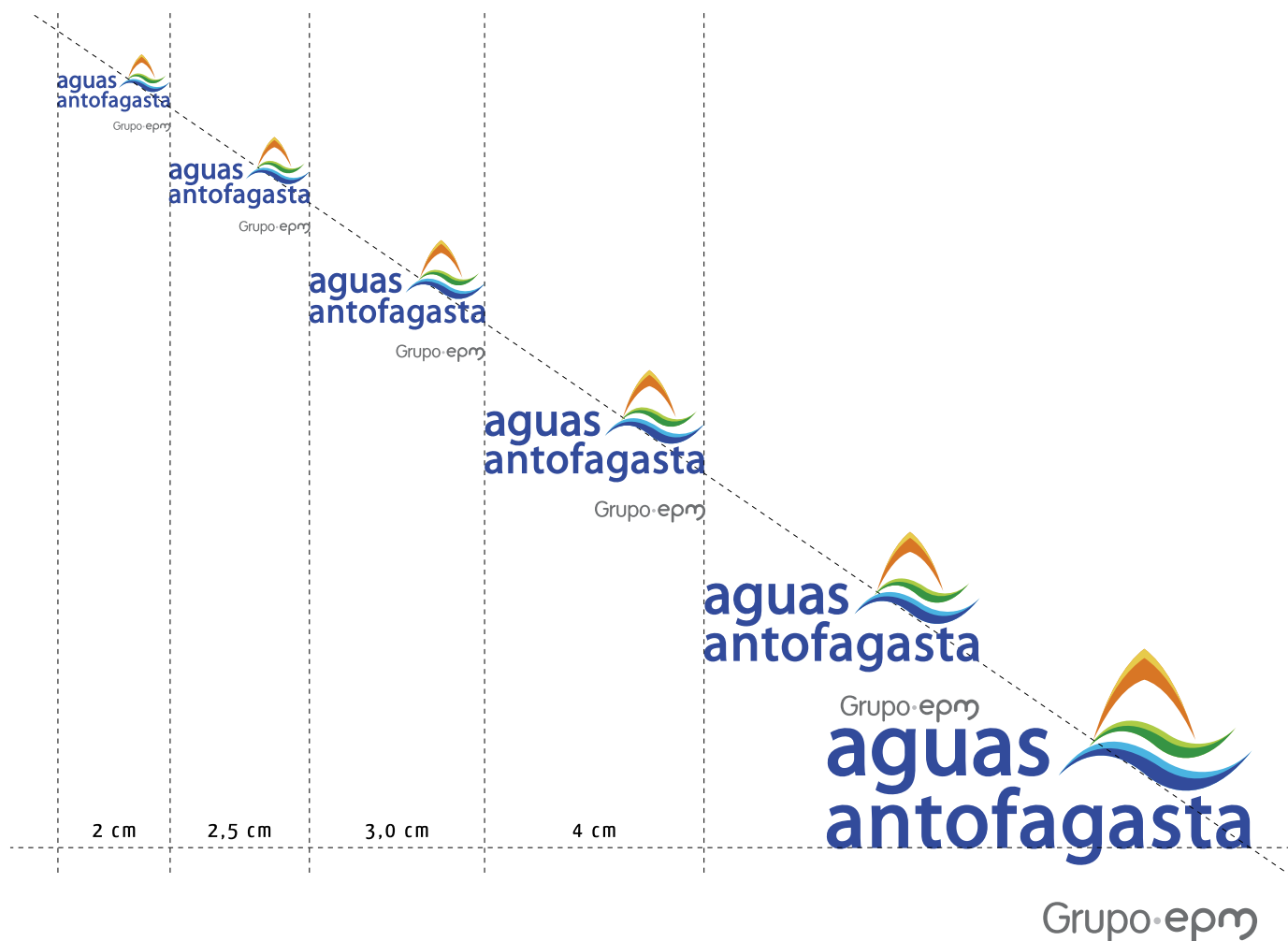

TIPOGRAFÍA CORPORATIVA

Familia Myriad Pro Semibold

Se utilizará únicamente para componer y ayudar en la construcción de logotipo.

A B C D E F G H I

J K L M N Ñ O P Q

R S T U X W Y Z

a b c d e f g h i

j k l m n ñ o p q

r s t u x w y z

1 2 3 4 5 6 7 8 9 0

TIPOGRAFÍA CORPORATIVA

Familia DAX

La familia tipográfica escogida es la DAX. Es una familia muy completa y de uso extendido lo que facilitará la implementación de la imagen corporativa.

Se utilizará fundamentalmente para componer direcciones, señalización y todos aquellos textos necesarios en impresos y folletos.

DAX REGULAR

A B C D E F G H I J K L M N Ñ O P Q
R S T U X W Y Z
a b c d e f g h i j k l m n ñ o p q
r s t u x w y z
1 2 3 4 5 6 7 8 9 0

DAX BOLD

A B C D E F G H I J K L M N Ñ O P Q
R S T U X W Y Z
a b c d e f g h i j k l m n ñ o p q
r s t u x w y z
1 2 3 4 5 6 7 8 9 0

TIPOGRAFÍA CORPORATIVA CLAIM

Familia VAG ROUNDED

La familia tipográfica escogida es la VAG. Es una familia muy completa y de uso extendido lo que facilitará la implementación de la imagen corporativa.

Se utilizará fundamentalmente para componer el claim Vida y Buenos Momentos y el endoso Grupo EPM.

A B C D E F G H I

J K L M N Ñ O P Q

R S T U X W Y Z

a b c d e f g h i

j k l m n ñ o p q

r s t u x w y z

1 2 3 4 5 6 7 8 9 0

TIPOGRAFÍA CORPORATIVA PIEZAS COMERCIALES

Familia DIN

La familia tipográfica escogida es la DIN. Es una familia muy completa y de uso extendido lo que facilitará la implementación de la imagen corporativa.

Se utilizará fundamentalmente para componer mensajes corporativos enfocados a piezas de difusión en campañas corporativas.

A B C D E F G H I

J K L M N Ñ O P Q

R S T U X W Y Z

a b c d e f g h i

j k l m n ñ o p q

r s t u x w y z

1 2 3 4 5 6 7 8 9 0

TIPOGRAFÍA CORPORATIVA COMUNICACIÓN INTERNA

Familia GROTA ROUNDED

La familia tipográfica escogida es la GROTA. Es una familia muy completa y de uso extendido lo que facilitará la implementación de la imagen corporativa.

Se utilizará fundamentalmente para componer piezas de comunicación interna.

A B C D E F G H I

J K L M N Ñ O P Q

R S T U X W Y Z

a b c d e f g h i

J k l m n ñ o p q

r s t u x w y z

1 2 3 4 5 6 7 8 9 0

LOGOTIPO AGUAS ANTOFAGASTA GRUPO EPM



Versiones endoso
horizontal y vertical



Sobre fondos
de color



LOGOTIPO AGUAS ANTOFAGASTA GRUPO EPM

Composición de los elementos

Para el endoso horizontal se utilizará como referencia el ancho de la letra "e", tal como se indica en la gráfica.

Para el endoso vertical se utilizará como referencia el alto de la frase "Grupo EPM", tal como se indica en la gráfica.



Tamaño mínimo

Para el endoso horizontal el tamaño mínimo es 3 cms de ancho.

Para el endoso vertical el tamaño mínimo es 2 cms de ancho



LOGOTIPO AGUAS ANTOFAGASTA GRUPO EPM MÁS CLAIM



claim Vida y buenos momentos

El Claim Vida y buenos momentos, nace como resultado a la respuesta de manejar un mensaje que acoja y asocie los sentimientos positivos que entrega el consumo, uso y aplicación del agua, de manera diaria.

Así el uso correcto del agua genera:
Vida y buenos momentos.

La aplicación del logo más el claim será de uso específico a mensajes internos como campañas o actividades locales o zonales, no siendo excluyente en mensajes positivos o coloquiales como saludos e informativos.

Se restringe su aplicación a mensajes de tipo corporativo que no sean asociados a un momento positivo o que pudiese generar una mala percepción, como por ejemplo en trabajos de terreno u obras que limiten el acceso al suministro.

LOGOTIPO AGUAS ANTOFAGASTA GRUPO EPM MÁS CLAIM

Claim “Vida y buenos momentos”

Claim “Vida y buenos momentos”
Se utilizará la tipografía de Claim: VAG Rounded.



Composición de los elementos

Separación de logo + claim marca
es hacia abajo 2 palabras Grupo EPM y hacia el costado son 2 “E” de EPM



APLICACIÓN DE GERENCIAS Y ÁREAS

LOGOTIPO AGUAS ANTOFAGASTA GRUPO EPM

Para aplicar información de bajada de acuerdo a gerencias o áreas de la empresa, ésta debe ser justificada al tamaño total del logotipo como se observa en el siguiente ejemplo.

La distancia de la información de gerencia o área equivale al tamaño de la palabra EPM en forma vertical.



REDES SOCIALES Y CANAL DE ATENCIÓN CLIENTES

Como parte fundamental de estrategia de marca la difusión en medios oficiales por REDES SOCIALES, tiene alta relevancia.

Los canales oficiales se deben aplicar de manera jerárquica, de la siguiente manera:

Facebook - Twitter - Instagram - Youtube

Las redes sociales, cada vez que compartan espacio con el canal de clientes debe ser aplicado de manera integrada.

Fono cliente **600 700 01 01** Atención las 24 hrs. / www.aguasantofagasta.cl



Aguas. Antofagasta



@Aguas_Antof



@Aguas_Antof



Aguas Antofagasta Grupo EPM

Fono cliente
600 700 01 01
Atención las 24 hrs.



@Aguas_Antof

www.aguasantofagasta.cl



Aguas.Antofagasta



Aguas_Antof



Aguas Antofagasta

Fono cliente
600 700 01 01
Atención las 24 hrs.



@Aguas_Antof

www.aguasantofagasta.cl



Aguas.Antofagasta



Aguas_Antof



Aguas Antofagasta

REDES SOCIALES Y CANAL DE ATENCIÓN CLIENTES

Para construir las direcciones de REDES SOCIALES, se debe utilizar la tipografía FUTURA STD BOOK.

A B C D E F G H I J K L M N Ñ O P Q
R S T U X W Y Z
a b c d e f g h i j k l m n ñ o p q
r s t u x w y z
1 2 3 4 5 6 7 8 9 0

Fono cliente

600 700 01 01

Atención las 24 hrs.



@Aguas_Antof

www.aguasantofagasta.cl



Aguas.Antofagasta



Aguas_Antof



Aguas Antofagasta

La línea para el fono cliente se alterna destacando el número en negrita.

Fono cliente **600 700 01 01** Atención las 24 hrs. / www.aguasantofagasta.cl

Fono cliente

600 700 01 01

Atención las 24 hrs.

RECURSOS GRÁFICOS

Para construir la marca ADASA y reforzar el mensaje VIDA Y BUENOS MOMENTOS, se aplicará de forma complementaria los recursos gráficos de gotas en movimiento a manera de salpicar.

Los colores a aplicar serán los mismos del logotipo e isotipo de Aguas Antofagasta.





Manual de Vestimenta Corporativa

Aguas Antofagasta Grupo EPM

Personal de Aguas Antofagasta Grupo EPM

Todo personal de terreno, debe estar uniformado de acuerdo a los dos modelos aquí detallados:

Personal :

POLERA:

- Color azul marino manga larga, con puños y cuello del mismo color.
- Logotipo color blanco de Aguas Antofagasta Grupo Epm ubicado en el costado superior izquierdo.

PANTALÓN:

- Jeans de color azul .
- Logotipo Aguas Antofagasta Grupo Epm ubicado en el costado superior izquierdo de color blanco.



Personal de terreno:

CHALECO:

- chaleco reflectante.
- Color naranja.
- Logotipo color blanco de Aguas Antofagasta Grupo Epm ubicado en el costado superior izquierdo.



CASCO BLANCO CON LOGOTIPO.

Áreas operativas :

CHAQUETA:

- Color bicolor azul oscuro y claro.
- Logotipo Aguas Antofagasta grupo EPM ubicado en el costado superior izquierdo.



Personal de terreno zonas frías y climas de lluvia:

CHALECO TÉRMICO:

- chaleco reflectante con cuello.
- Interior acolchado.
- Color naranja.
- Logotipo color blanco de Aguas Antofagasta Grupo Epm ubicado en el costado superior izquierdo.



PARKA:

- Parka azul marino con amarillo fluorescente
- Logotipo Aguas Antofagasta Grupo EPM ubicado en el costado superior izquierdo.
- Logotipo Aguas Antofagasta Grupo EPM en la parte posterior.
- Franja gris reflectante.



Personal de terreno zonas frías y climas de lluvia:

PIJMA TÉRMICO:

POLERÓN

- Color blanco con forro térmico.
- Cuello polo.
- Puño .

PANTALÓN

- Color blanco con forro térmico.
- Elasticado en cintura.
- Puño pie.

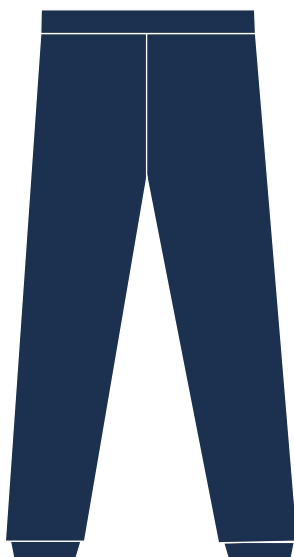
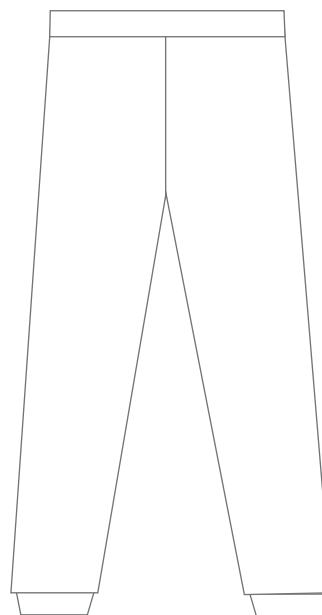
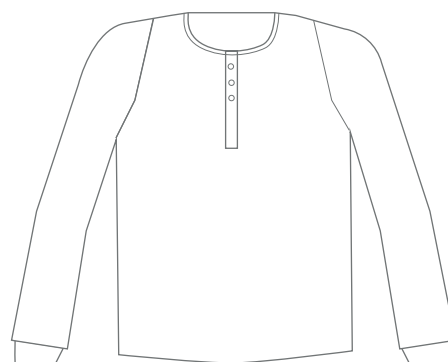

Personal de laboratorio:

DELANTAL BLANCO:

- Logotipo full color Aguas Antofagasta Grupo Epm ubicado en el costado superior izquierdo.



POLERA:

- Color azul marino manga larga, con puños y cuello del mismo color.
- Logotipo color blanco de Aguas Antofagasta Grupo Epm ubicado en el costado superior izquierdo.

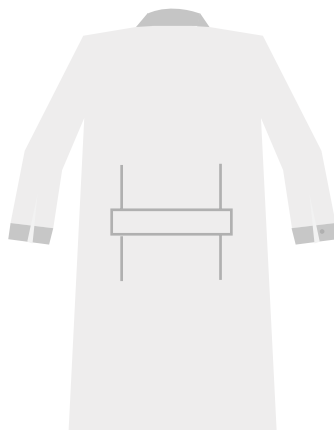

PANTALÓN:

- Jeans de color azul.
- Logotipo de color blanco Aguas Antofagasta grupo EPM ubicado en el costado superior izquierdo.



Supervisores e inspectores:

CAMISA:

• Hombre:

Color celeste manga larga outdoor, con botones blancos, logotipo color azul marino.

Aguas Antofagasta Grupo Epm ubicado en el costado superior izquierdo.



• Mujer:

Color celeste manga larga outdoor, con botones blancos, logotipo color azul marino Aguas Antofagasta Grupo Epm ubicado en el costado superior izquierdo.



POLERA:

• Color azul marino manga larga, con puños y cuello del mismo color.

• Logotipo color blanco de Aguas Antofagasta Grupo Epm ubicado en el costado superior izquierdo.



PANTALÓN:

• Jeans de color azul .

• Logotipo Aguas Antofagasta Grupo Epm ubicado en el costado superior izquierdo de color blanco.



Supervisores e inspectores:

CORTAVIENTO:

- Casaca cortaviento azul marino con amarillo fluorescente.
- Logotipo color blanco de Aguas Antofagasta Grupo Epm ubicado en el costado superior izquierdo.



CHALECO:

- Chaleco reflectante.
- Color naranja.
- Logotipo color blanco de Aguas Antofagasta Grupo Epm ubicado en el costado superior izquierdo.



Personal administrativo y de oficinas comerciales:

POLERA:

- Color azul marino manga larga, con puños y cuello del mismo color.
- Logotipo color blanco de Aguas Antofagasta Grupo Epm ubicado en el costado superior izquierdo.



PANTALÓN:

- Jeans de color azul.
- Logotipo color blanco Aguas Antofagasta Grupo Epm ubicado en el costado superior izquierdo.



CHAQUETA:

- Color bicolor azul oscuro y claro.
- Logotipo color blanco Aguas Antofagasta Grupo Epm ubicado en el costado superior izquierdo.



Personal planta y mantención:

BUZO PILOTO :

- Color azul marino manga larga, con puños y cuello del mismo color.
- Logotipo color blanco de Aguas Antofagasta Grupo Epm ubicado en el costado superior izquierdo.
- Cuello Camisero, medio cuello azul rey (parte interior).
- Franjas verticales en mangas color azul rey, desde el cuello.
- Puño con velcro.
- Espalda con fuelle.
- Cintura elasticada.
- Cinturón con hebilla plástica.
- Bolsillo superior derecho porta radio, tapeta inferior color azul rey. Bolsillo superior izquierdo con cierre.



Personal planta y mantención:

CAMISA ANTIACIDA VARÓN :

• Confeccionada, en tela antiácida color Beige.

Manga larga, puño y cuello con botón.

Espalda con canesú y tablón.

Botonera con pestaña 2 cm. o Puños con pinzas y tajali.

2 bolsillos superiores con tapeta y botón de 18.

.Bordado bolsillo izquierdo logo corporativo



PANTALON ANTIACIDO VARÓN :

•Confeccionado en tela antiácida color Beige Corte recto con 4 pinzas en cintura.

Bolsillo delanteros embolsados. Dos bolsillos traseros con un vivo

Pretina con presillas



Medidas del logotipo aplicado en la vestimenta

·La marca debe ser aplicada con una medida estandarizada de 7,5 cms de ancho por un alto de 5 cms.

En caso especiales como aplicación en bolsillos de chalecos geólogos, se sugiere aplicar manteniendo la proporción a una medida no menor de 6 cms de ancho.

La aplicación de la marca en la ropa debe tener una ubicación relativa a la prenda en donde se debe mantener la distancia de:

18 cms desde el hombro hacia abajo y
13 cms desde el inicio interior del brazo.

Observación

No se permite el uso de chalecos, parcas, polerones que no sean corporativos de Aguas Antofagasta Grupo EPM.

Cada contrato debe considerar cambio de uniforme cada 6 meses. Y además se debe considerar los recambios necesarios para que esté en buen estado, en ese periodo.



Logotipo aplicado en la vestimenta

LOGOTIPO SEGÚN COLOR DE LA PRENDA:

• La marca Aguas Antofagasta Grupo EPM se aplicará según el color de la prenda.

En donde se reconoce:



- 1 En prendas claras se aplica
- Isotipo, logotipo y endoso de manera tradicional.



- 2 En prendas de color oscuro se aplica:
- Isotipo de manera tradicional.
 - Logotipo y endoso en color blanco.

- 3 En prendas de color intermedio se aplica:
- Isotipo de manera tradicional.
 - Logotipo de manera tradicional.
 - Endoso de color blanco

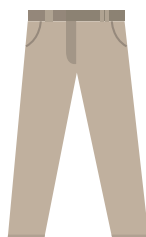



Manual de Vestimenta

Empresas colaboradoras

La aplicación y exigencias de este manual entra en vigencia a los contratos en licitación desde el 01 de junio de 2018

Vestimenta personal de Empresas Colaboradoras

Todo personal de empresa prestadora de servicio que tenga contacto con clientes o esté trabajando en la vía pública, debe estar uniformado bajo el siguiente estándar:

Personal de terreno reparaciones:

POLERA:

- Color azul marino manga larga, con puños y cuello del mismo color.
- Logotipo color blanco de Aguas Antofagasta Grupo Epm ubicado en el costado superior izquierdo.
- Palabra colaborador costado superior derecho.

PANTALÓN:

- Jeans de color azul.
- Logotipo Aguas Antofagasta Grupo EPM ubicado en el costado superior izquierdo.



Personal de terreno reparaciones:

Todo personal de empresa prestadora de servicio que tenga contacto con clientes o esté trabajando en la vía pública, debe estar uniformado bajo el siguiente estándar:

CHAQUETA:

- Bi color azul oscuro y claro manga larga.
- Logotipo Aguas Antofagasta Grupo EPM ubicado en el costado superior izquierdo.
- Palabra colaborador costado superior derecho.

CHALECO:

- chaleco reflectante.
- Color naranja.
- Logotipo Aguas Antofagasta Grupo EPM ubicado en el costado superior izquierdo.
- Logotipo Aguas Antofagasta Grupo EPM en la parte posterior.
- Palabra colaborador costado superior derecho.

CASCO BLANCO CON LOGOTIPO.



Lector, corte y reposición, inspector:

Se establecen dos tenidas de acuerdo a la temporada.

TENIDA DE VERANO

CAMISA:

- Color celeste manga larga, con botones.
- Logotipo Aguas Antofagasta Grupo EPM ubicado en el costado superior izquierdo.
- Palabra colaborador costado superior derecho.



PANTALÓN:

- De tela.
- Color caqui.



GORRO:

- Gorro modelo legionario color azul con logotipo Aguas Antofagasta Grupo EPM ubicado en el centro.

Lector, corte y reposición, inspector:

TENIDA DE INVIERNO

POLERA:

- Color azul marino manga larga, con puños y cuello del mismo color.
- Logotipo color blanco de Aguas Antofagasta Grupo Epm ubicado en el costado superior izquierdo.
- Palabra colaborador costado superior derecho.



CHAQUETA:

- Color bicolor azul oscuro y claro.
- Logotipo Aguas Antofagasta grupo EPM ubicado en el costado superior izquierdo.
- Palabra colaborador costado superior derecho.

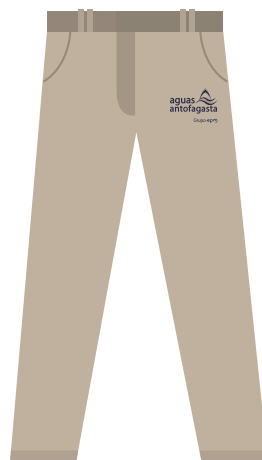

PANTALÓN:

- De tela.
- Color caqui.

GORRO:

- Gorro modelo legionario color azul con logotipo Aguas Antofagasta Grupo EPM ubicado en el centro.



Supervisores, prevencionista de riesgos:

CAMISA:

- Color celeste manga larga, con botones.
- Logotipo Aguas Antofagasta Grupo EPM ubicado en el costado superior izquierdo.
- Palabra colaborador costado superior derecho.



PANTALÓN:

- Jeans de color azul.
- Logotipo Aguas Antofagasta Grupo EPM ubicado en el costado superior izquierdo.



CHAQUETA:

- Bi color azul claro y oscuro manga larga.
- Logotipo Aguas Antofagasta Grupo EPM ubicado en el costado superior izquierdo.
- Palabra colaborador costado superior derecho.



CHALECO:

- Chaleco reflectante.
- Color naranja.
- Logotipo Aguas Antofagasta Grupo EPM ubicado en el costado superior izquierdo.
- Palabra colaborador costado superior derecho.



CASCO BLANCO CON LOGOTIPO.

Conductor de camiones aljibes

(En caso de existir convenio)

POLERA:

- Color azul marino manga larga, con puños y cuello del mismo color.
- Logotipo color blanco de Aguas Antofagasta Grupo Epm ubicado en el costado superior izquierdo.
- Palabra colaborador costado superior derecho.



PANTALÓN:

- Jeans de color azul.
- Logotipo Aguas Antofagasta grupo EPM ubicado en el costado superior izquierdo.



GORRO CAMPERO:

- Color azul.
- Logotipo Aguas Antofagasta grupo EPM ubicado en el centro.

Personal en terreno trabajo en la vía pública :

BUZO PILOTO :

- Color anaranjado o rojo manga larga, con puños y cuello del mismo color.
- Logotipo color blanco de Aguas Antofagasta Grupo Epm ubicado en el costado superior izquierdo.
- Palabra colaborador costado superior derecho.
- Puño con velcro.
- Espalda con fuelle.
- Cintura elasticada.
- Cinturón con hebilla plástica.
- Bolsillo superior derecho porta radio, tapeta inferior
- Bolsillo superior izquierdo con cierre.

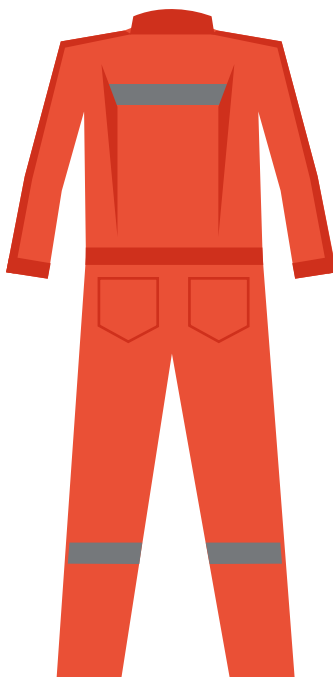
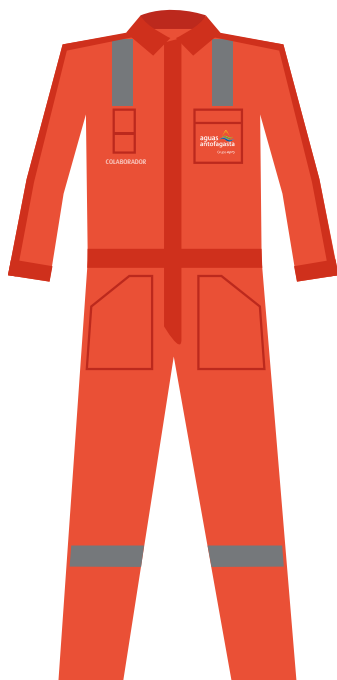
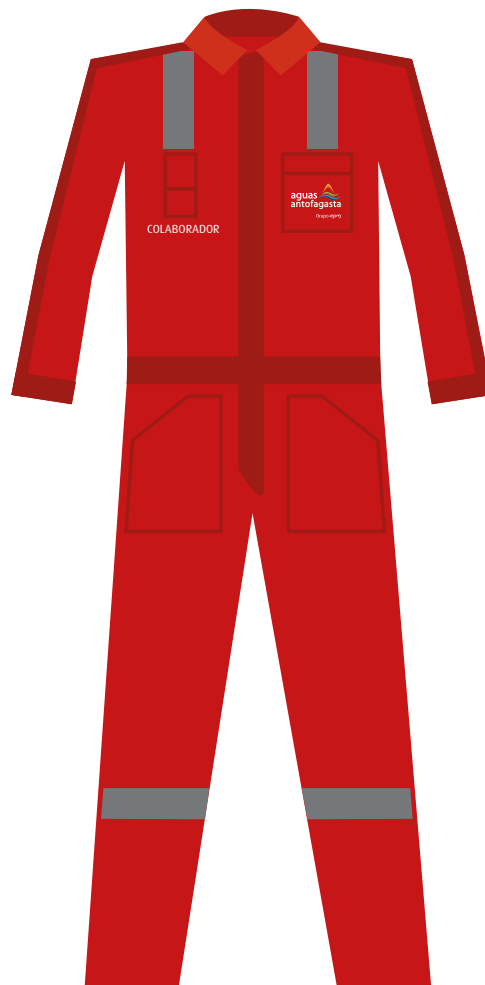

Medidas del logotipo aplicado en la vestimenta empresas colaboradoras:

·La marca debe ser aplicada con una medida estandarizada de 7,5 cms de ancho por un alto de 5 cms.

En caso especiales como aplicación en bolsillos de chalecos geólogos, se sugiere aplicar manteniendo la proporción a una medida no menor de 6 cms de ancho.

La aplicación de la marca en la ropa debe tener una ubicación relativa a la prenda en donde se debe mantener la distancia de:

18 cms desde el hombro hacia abajo y
13 cms desde el inicio interior del brazo.



Observación

No se permite el uso de chalecos, parcas, polorones que no sean corporativos de Aguas Antofagasta Grupo EPM.

Cada contrato debe considerar cambio de uniforme cada 6 meses. Y además se debe considerar los recambios necesarios para que esté en buen estado, en ese periodo.



Logotipo aplicado en la vestimenta contratistas

LOGOTIPO SEGÚN COLOR DE LA PRENDA:

• La marca Aguas Antofagasta Grupo EPM se aplicará según el color de la prenda.

En donde se reconoce:



COLABORADOR



COLABORADOR



La palabra COLABORADOR
• Se aplica en color azul.

1 En prendas claras se aplica
• Isotipo, logotipo y endoso de manera tradicional.



COLABORADOR



COLABORADOR



COLABORADOR



COLABORADOR



La palabra COLABORADOR
• Se aplica en color blanco.

2 En prendas de color oscuro se aplica:
• Isotipo de manera tradicional.
• Logotipo y endoso en color blanco.

3 En prendas de color intermedio se aplica:
• Isotipo de manera tradicional.
• Logotipo de manera tradicional.
• Endoso de color blanco.

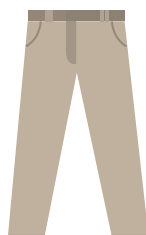

COLABORADOR



La palabra COLABORADOR
• Se aplica en color azul.



Manual de Gráfica vehicular

Aguas Antofagasta Grupo EPM

Vehículos propios de Aguas Antofagasta Grupo EPM :

Para cualquier modelo y marca de la flota de vehículos que exista al interior de la empresa, siempre debe tener el logo habilitado, con el fin de unificar a toda la flota.

Pueden existir móviles que no llevarán marca y que sean de un color diferente, debido al uso específico que éstos tienen.

Desde la implementación de este manual corporativo desde el 01 de junio de 2018, todos los vehículos deben ser blancos.

Toda camioneta debe tener incorporado el diseño para este vehículo:

CAPO:

Logo de Aguas Antofagasta Grupo EPM.

PUERTAS LATERALES (CONDUCTOR Y COPILOTO):

Logo de Aguas Antofagasta Grupo EPM

COSTADO LATERAL TRASERO:

Debe ir información de la empresa, página web, Fono Clientes y Twitter.

PARTE POSTERIOR:

Logo de la empresa, Fono Clientes y página web.

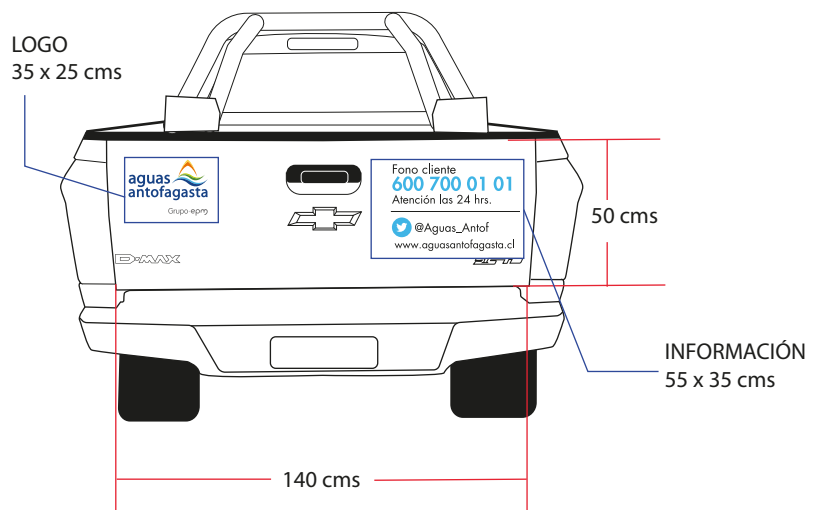

APLICACIÓN DE MARCA
**CAMIONETA CHEVROLET
D-MAX**

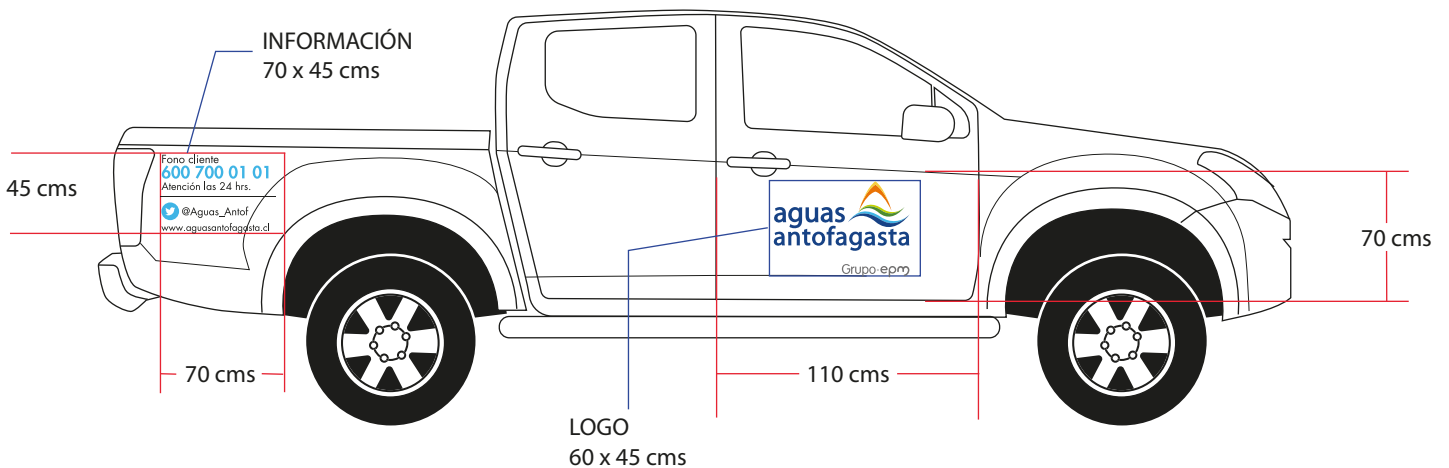

Oficina Móvil Mercedes Benz :

La oficina móvil debe tener incorporado el diseño adjunto.

CAPO:

Logo de Aguas Antofagasta Grupo EPM en fondo blanco.

PUERTAS LATERALES PARTE INFERIOR:

Olas corporativas e información de Fono Clientes, Twitter y Página web.

COSTADO LATERAL SUPERIOR

TRASERO:

Logo de Aguas Antofagasta Grupo EPM.

PARTE POSTERIOR:

Página web, Logo de la empresa, Twitter y Fono Clientes.

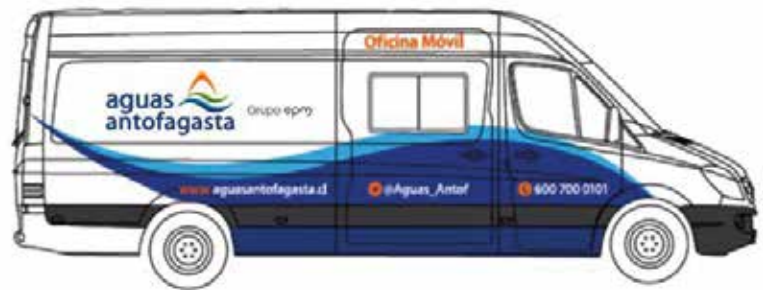
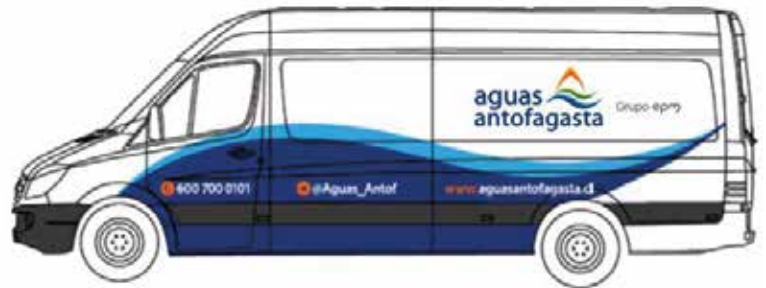

Camión jet:

Todo camión debe tener incorporados el diseño para este vehículo:

CAPO:

Logo de Aguas Antofagasta Grupo EPM.

PUERTAS LATERALES (CONDUCTOR Y COPILOTO):

Logo de Aguas Antofagasta Grupo EPM.

PARTE POSTERIOR:

Logo de la empresa, Fono Clientes y
Página web.

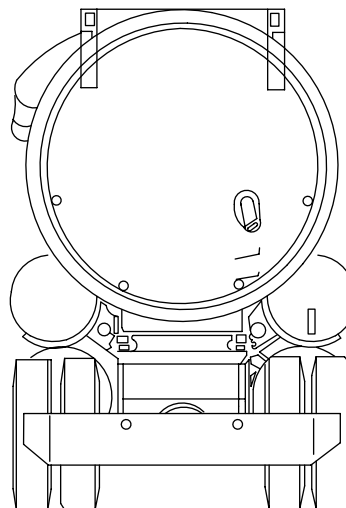
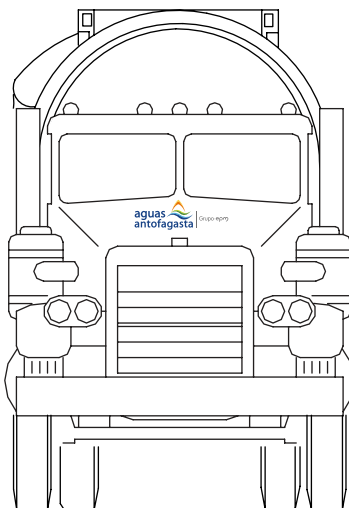
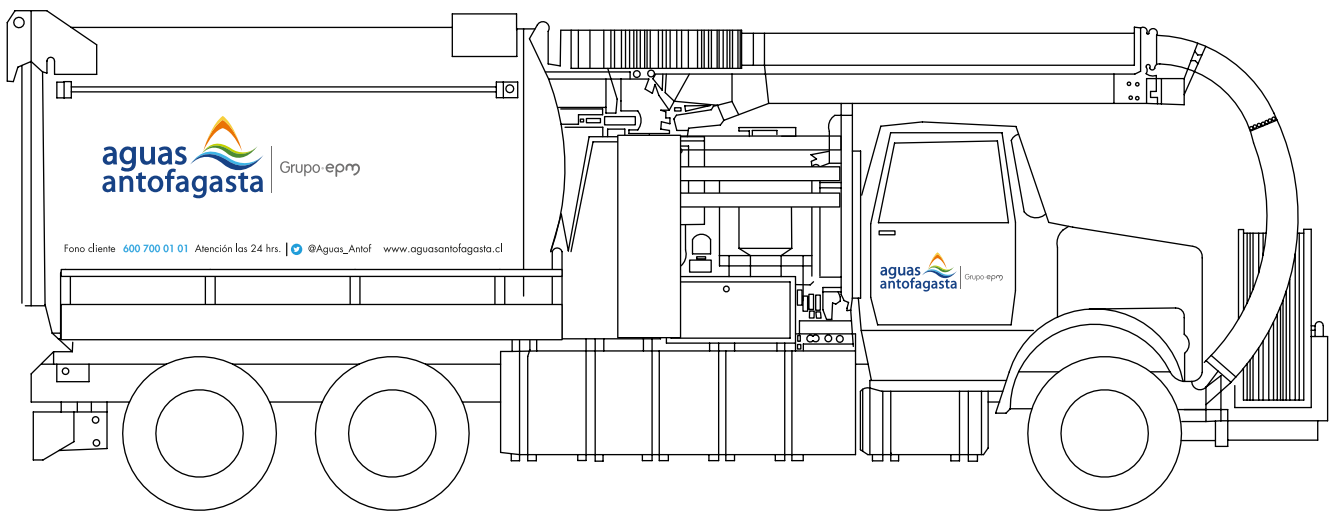

Camión aljibe para reparto de agua :

El tambor del camión aljibe debe estar cubierto por malla mesh que se detalla en imagen.

La aplicación de esta tela dependerá de las dimensiones de cada tambor, dado que no todos tienen las mismas dimensiones.

Sin embargo, el diseño debe ser el mismo para todos los camiones.

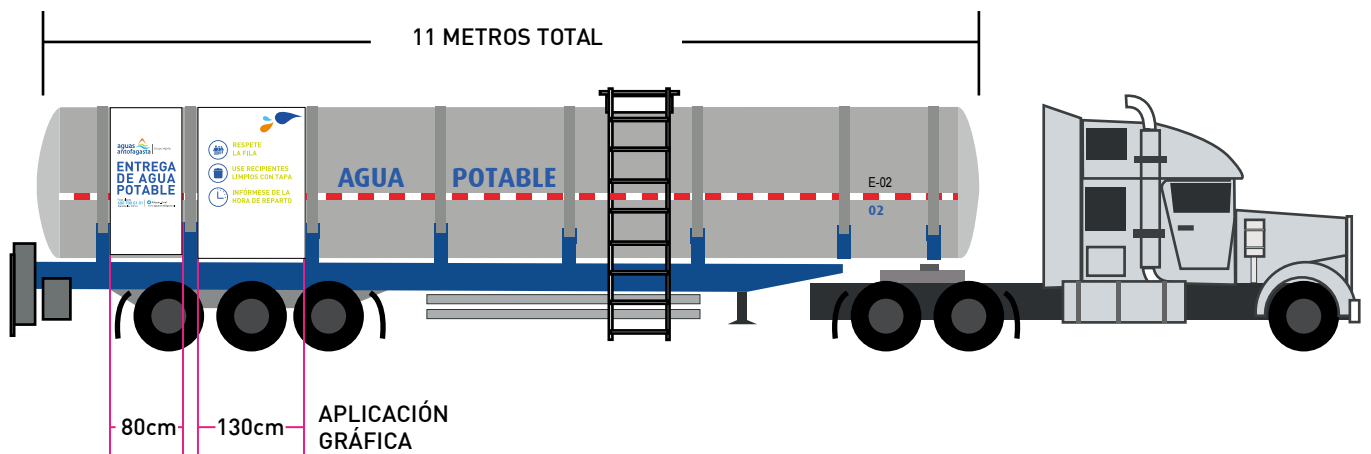
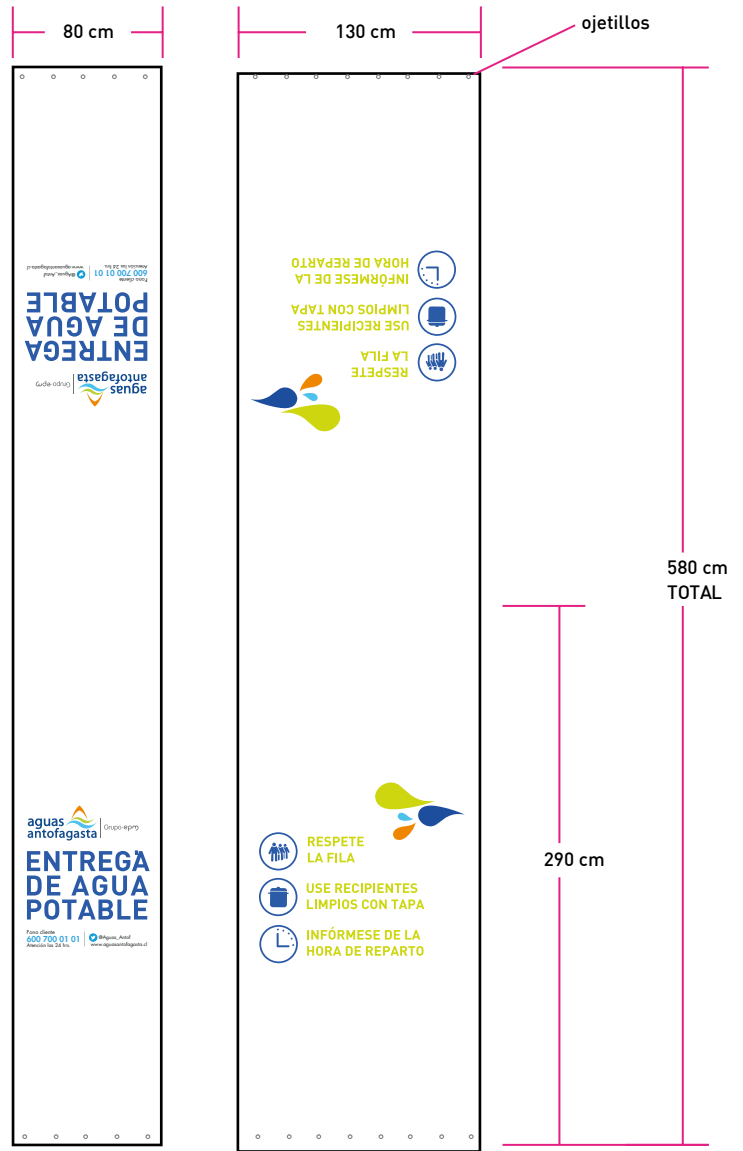
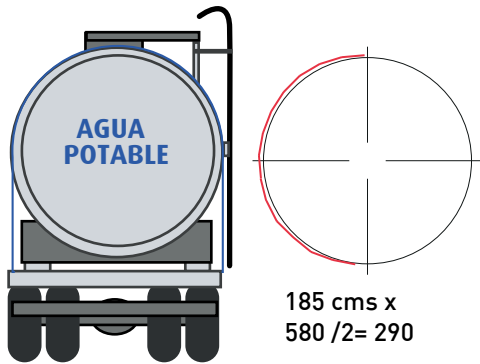

Vehículos de Empresas Colaboradoras:

Toda EPS que tenga contrato vigente con Aguas de Antofagasta Grupo EPM debe tener debidamente identificado su vehículo, de acuerdo al formato que entregue Aguas de Antofagasta Grupo EPM en relación a logo, diseño e información a incorporar (twitter, página web, Fono Clientes) con el fin de que cada cliente pueda identificar a la empresa mandante.

- @aguas_antof
- www.aguasantofagasta.cl
- 600 700 0101
- Todos los vehículos deben ser blancos.

Vehículo tipo furgón

Todo vehículo debe tener incorporados el siguiente diseño:

CAPO:

Logo de Aguas Antofagasta Grupo EPM.

PUERTAS LATERALES (CONDUCTOR Y COPILOTO):

Palabra COLABORADOR

COSTADO LATERAL TRASERO:

Debe ir información de la empresa, página web, fono clientes y Twitter.

PARTE POSTERIOR:

Logo de la empresa, fono clientes, página web y Twitter.

Número del móvil:

Aplicación debe ir en los costados y parte posterior indicado el número desde 01

Se sugiere aplicar la gráfica vehicular mediante la utilización de una placa imantada de 0,7 mm. o adhesivo

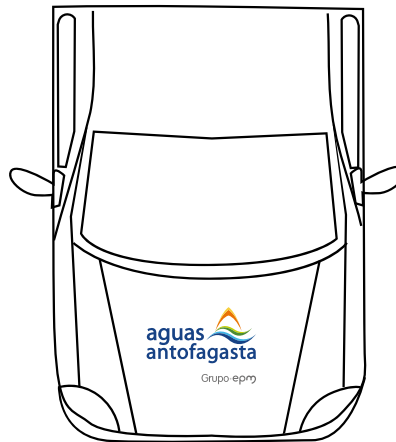
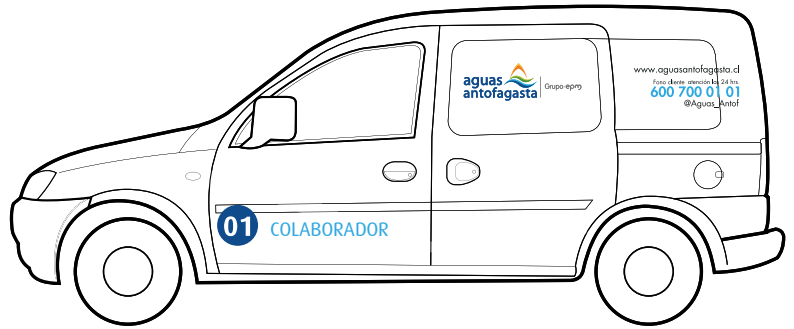

Los vehículos rotulados con la marca de la empresa **SON DE EXCLUSIVO USO** para las labores de ADASA

Vehículos de Empresas Colaboradoras:

Toda EPS que tenga contrato vigente con Aguas de Antofagasta Grupo EPM debe tener debidamente identificado su vehículo, de acuerdo al formato que entregue Aguas de Antofagasta Grupo EPM en relación a logo, diseño e información a incorporar (twitter, página web, Fono Clientes) con el fin de que cada cliente pueda identificar a la empresa mandante.

Módulo cabina simple

20 x 40 cms



Fono cliente
600 700 01 01
Atención las 24 hrs.

@Aguas_Antof
www.aguasantofagasta.cl

25 x 15 cms

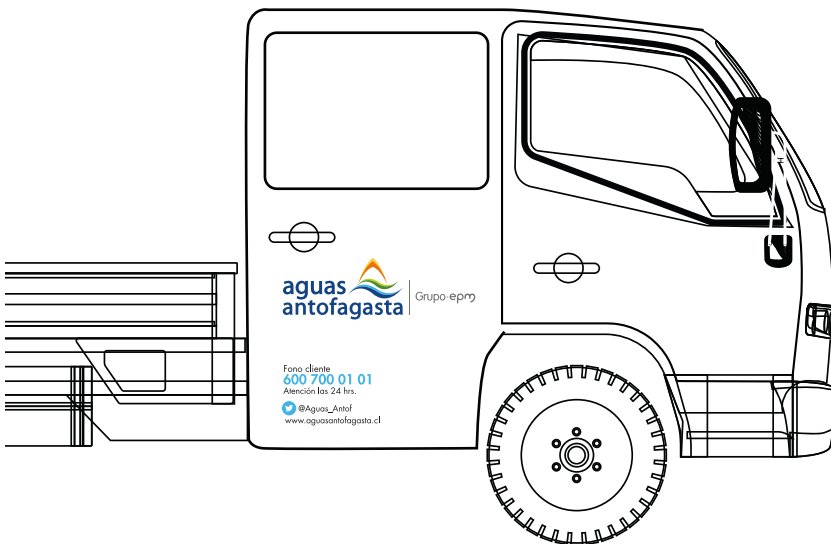
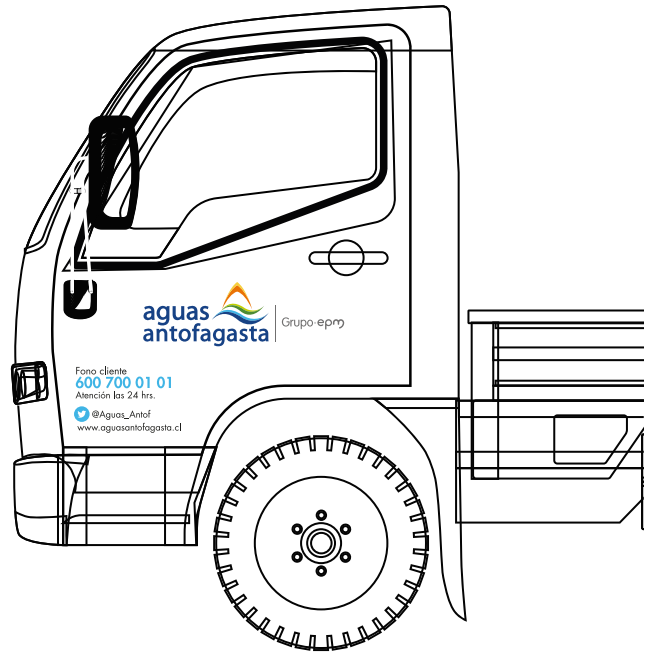

Módulo doble cabina

30 x 50 cms



Fono cliente
600 700 01 01
Atención las 24 hrs.

@Aguas_Antof
www.aguasantofagasta.cl

25 x 15 cms

Los vehículos rotulados con la marca de la empresa
SON DE EXCLUSIVO USO para las labores de ADASA



Manual de aplicación gráfica en papelería

Aguas Antofagasta Grupo EPM

PAPELERÍA DE USO INTERNO Y EXTERNO

Se debe utilizar el logo de la empresa en cada documento para uso interno y externo.

Aguas Antofagasta Grupo EPM posee las siguientes piezas:

- Hoja tamaño carta y oficio.
- Sobre tamaños americano y carta.
- Tarjetas de presentación.
- Pendón.
- Tarjetas de acceso al edificio.
- Formulario de inspecciones.
- Formulario de asistencia a reuniones internas y externas.
- Carpetas.
- Políticas.

HOJA CARTA

21,59 x 27,9 cm

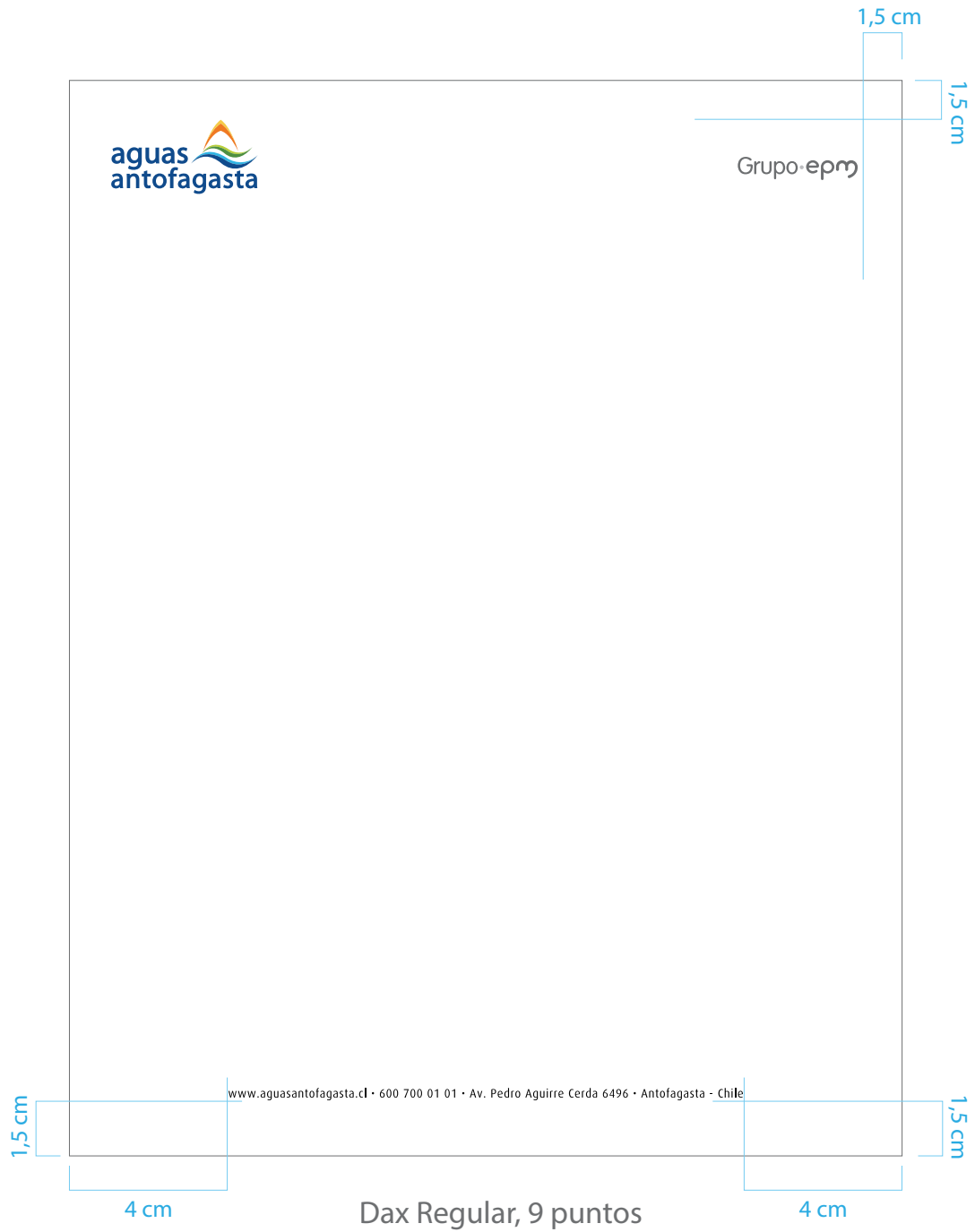

SOBRE TAMAÑO AMERICANO

23 x 10 cm



www.aguasantofagasta.cl • 600 700 01 01 • Av. Pedro Aguirre Cerda 6496 • Antofagasta - Chile



www.aguasantofagasta.cl • 600 700 01 01 • Av. Pedro Aguirre Cerda 6496 • Antofagasta - Chile

SOBRE MEDIACARTA

19 x 13,5 cm



Grupo **epm**

www.aguasantofagasta.cl • 600 700 01 01 • Av. Pedro Aguirre Cerda 6496 • Antofagasta

SOBRE TAMAÑOCARTA

34 x 24 cm



www.aguasantofagasta.cl • 600 700 01 01 • Av. Pedro Aguirre Cerda 6496 • Antofagasta - Chile

TARJETA DE PRESENTACIÓN

9 x 5,5 cm

Terminación laminado opaco

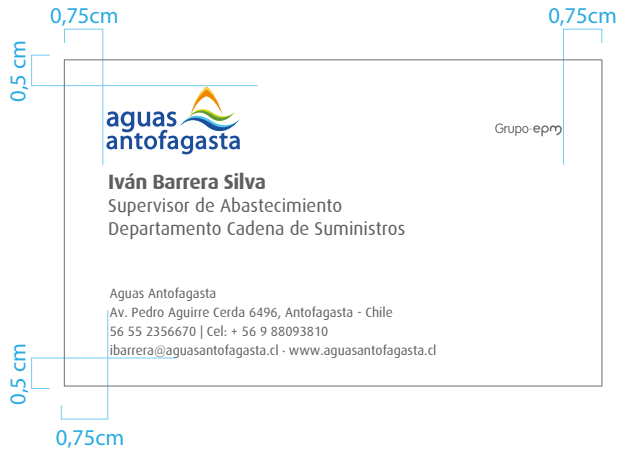

Tiro



Retiro

PENDÓN ROLLER

80 x 200 cm



Vida y buenos
momentos

Grupo epm

Síguenos en:



Aguas. Antofagasta



@Aguas_Antof



@Aguas_Antof



Aguas Antofagasta

Fono cliente

600 700 01 01

Atención las 24 hrs.

www.aguasantofagasta.cl

FORMULARIOS

21,59 x 27,94 cm

 <p>aguas antofagasta Grupo EPM Departamento Gestión Ambiental</p>	REGISTRO DE AUTORIZACIÓN INICIO DE TRABAJOS	FOLIO N°: Código GPI - DGA - PL - 007.05
Localidad	Obra o servicio	Fecha
ProcesoR	ecinto	Clasificación Empresas colaboradoras
Agua potable <input type="checkbox"/>		Esporádica <input type="checkbox"/>
Aguas servida <input type="checkbox"/>		Permanente <input type="checkbox"/>
Administrativo <input type="checkbox"/>		
Carpeta ambiental empresas colaboradoras		
Registro ingreso de empresa colaboradora <input type="checkbox"/>	Formalización matriz aspectos e impactos ambientales <input type="checkbox"/>	
Identificación responsable carpeta ambiental empresa colaboradora <input type="checkbox"/>	Acreditación módulo medio ambiente <input type="checkbox"/>	
Registro capacitación programa ambiental para empresa colaboradora <input type="checkbox"/>	Toma de conocimientos trabajadores de la matriz <input type="checkbox"/>	
<hr/>		
<hr/>		
Nombre y firma Encargado programa ambiental empresas colaboradoras		
<hr/>		
Fono cliente 600 700 01 01 Atención las 24 hrs.  @Aguas_Antof www.aguasantofagasta.cl		

FORMULARIO DE ASISTENCIA A REUNIONES

21,59 x 27,94 cm

	ACTA DE REUNIÓN Funcionarios Públicos/Personal Interno N° <u> </u> /15	Código: AR001
CONVOCADA POR		
Fecha de Reunión	Hora inicio	Hora de Término
Lugar		
Motivo Reunión		
Funcionarios Públicos ----- SI ----- NO		
Asistentes a la Reunión		
Nombre	Cargo	Firma
PUNTOS DISCUTIDOS		
01		
02		
03		
04		
COMPROMISO		
		Fecha cumplimiento acordada
01		
02		
03		
Revisada por:		Firma

POLITICAS INTERNAS

30 x 40 cm



POLÍTICA DE INOCUIDAD DEL AGUA

Aguas Antofagasta S.A. se compromete a la entrega de agua potable a las ciudades de Antofagasta, Calama, Mejillones Tocopilla, Taltal, Sierra Gorda y Baquedano, cumpliendo los requisitos legales y reglamentarios vigentes.

En el ámbito de la calidad del agua, nuestro desafío es trabajar en el marco de un Sistema de gestión de la Inocuidad del agua potable, sobre la base del cumplimiento de los requisitos de la Norma ISO 22000:2005, para asegurar la inocuidad del agua potable entregada y lograr la mejora continua de los procesos.

Este compromiso será comunicado a nuestros grupos de interés, y revisado para su continua adecuación, en las Revisiones por la Dirección.

FREDY ZULETA
Gerente General



PLANTILLA PPT

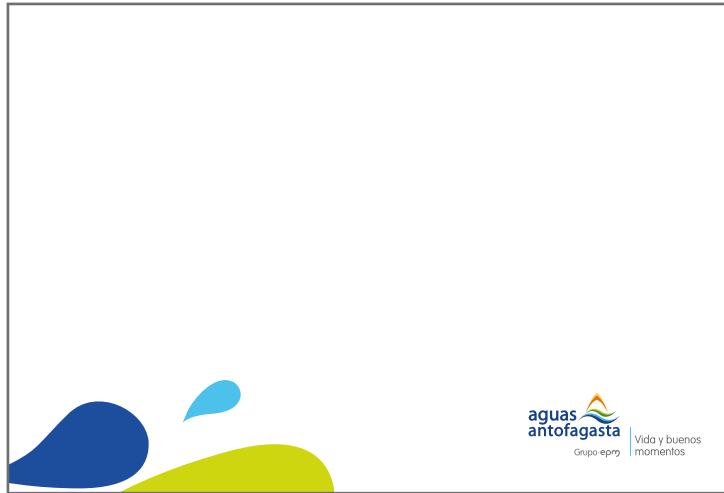

Inicio



Contenido



Cierre



Letreros trabajo de obras

Aguas Antofagasta Grupo EPM

Letreros de 1 x 1,20 mts
(tipo A)

Letreros de 3 x 2 mts **(tipo A)**

1,20 mts

1 mts



**Mejoramiento
infraestructura
sanitaria**

aguas antofagasta Grupo epm

Plazo ejecución

Fono cliente **600 700 01 01** Atención las 24 hrs. / www.aguasantofagasta.cl

 Aguas. Antofagasta  @Aguas_Antof  @Aguas_Antof  Aguas Antofagasta Grupo EPM

Materialidad para la confección de letreros tipo A

ESQUEMA TÉCNICO

Pilares: 1

Perfil Pilar: Cuadrado de 80 x 80 x 3 mm.

Vientos: De contención reforzada, de acuerdo a las características de la zona.

Fundación: En hormigón, de 0,5 m de profundidad mínima.

Marco: Perfil cuadrado de 30 x 30 x 1,5 mm; de 6,0 x 2,5 m.

Bastidor: Perfil cuadrado 20 x 20 x 1,5 mm.

Plancha Soporte Gráfica: Zinc 0,5 mm.

Gráfica: En vinilo autoadhesivo, con tintas solventadas.



3 mt

Letreros de 1,5 x 2 mts
(tipo B)

Letreros para trabajo de obras **Aguas Antofagasta Grupo EPM**

Letreros de 2 x 1,5 mts **(tipo B)**



Letreros de 110 x 70 cms (tipo paloma)
(tipo C)

Letreros de 110 x 70 cm **(tipo C)**



Materialidad para la confección de letreros tipo C

ESQUEMA TÉCNICO

Armazon: tipo caballete, pintado de color blanco.

Madera: 2x 2" o 2x1,5"

Marco: Bizagra de metal normal o tipo piano.

Plancha Soporte Gráfica: MDF 0,5 mm

Gráfica: En vinilo autoadhesivo, con tintas solventadas.

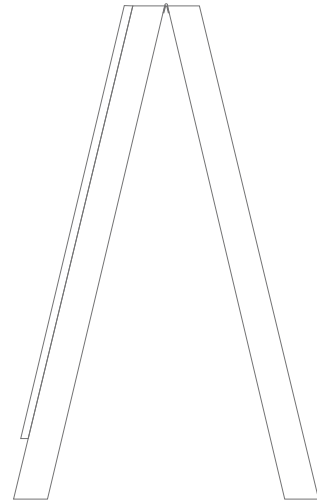
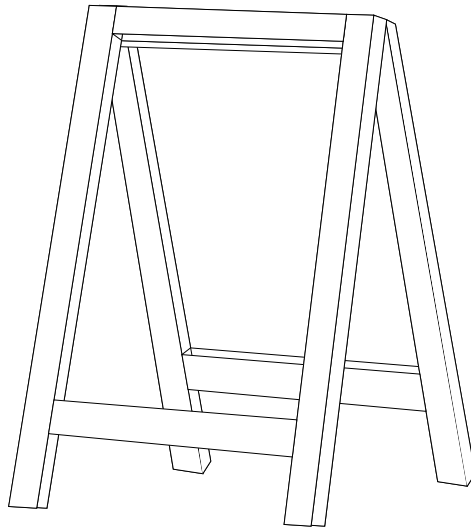

Cinta dsegregación de recintos y áreas de trabajo

Se puede utilizar la cinta de trabajos de aguas Antofagasta en lo siguiente:

Roja:

Segregar e identificar Trabajos en la vía pública de la Gerencia de Operaciones.



Naranja:

Segregar e identificar Trabajos en la vía pública de la Gerencia de Proyectos e Infraestructura.



La cinta es de plástico impreso y tiene un alto de 13,5 cms.



TRABAJOS DE AGUAS ANTOFAGASTA

